

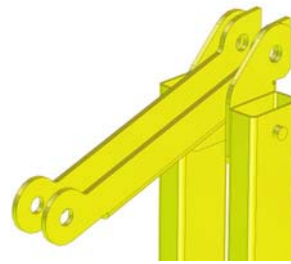

CMU = 4 T

85 Km/h maxi



Bras de levage train de banches



Oreilles pour la manutention
du portique seul

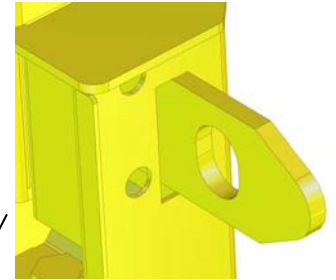
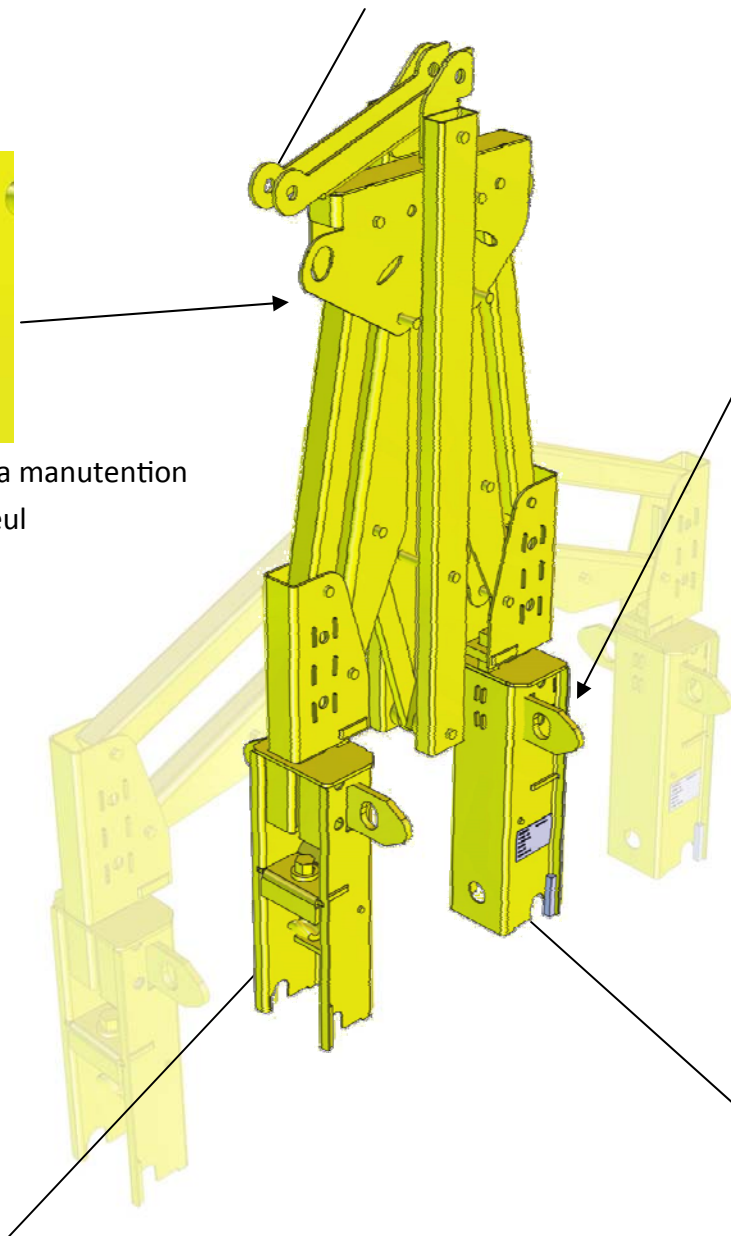

Anneau d'ouverture et de
fermeture des panneaux

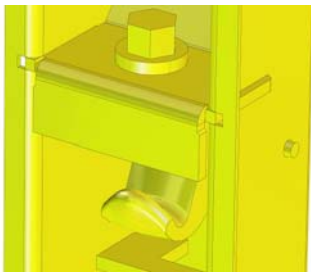

Main de serrage sur
l'anneau de la banche



Passage de la tige entretoise



sateco

NOUS AVONS UN MONDE À BÂTIR



Mise en position des panneaux

Mettre en position et stabiliser le premier train de panneaux

Monter la protection face avant des panneaux

Positionner le deuxième train de panneaux à 15 cm environ

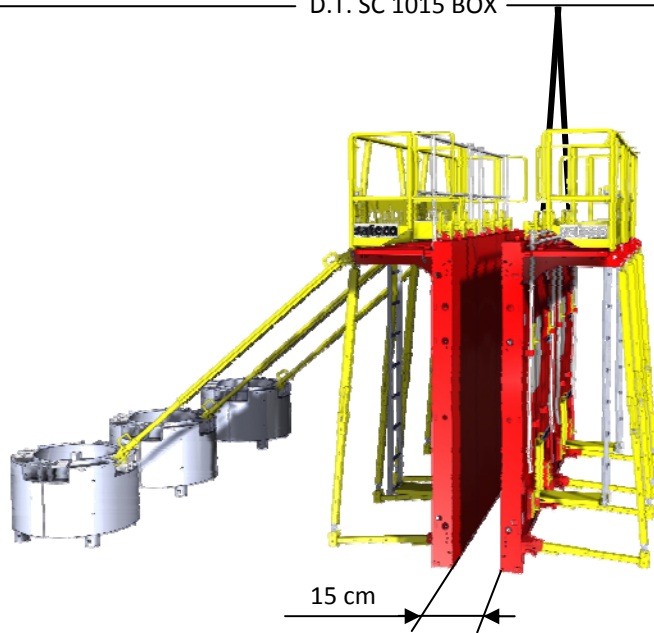

Stabiliser le 2ème train de panneaux soit par lest soit par tiges entretoises traversantes

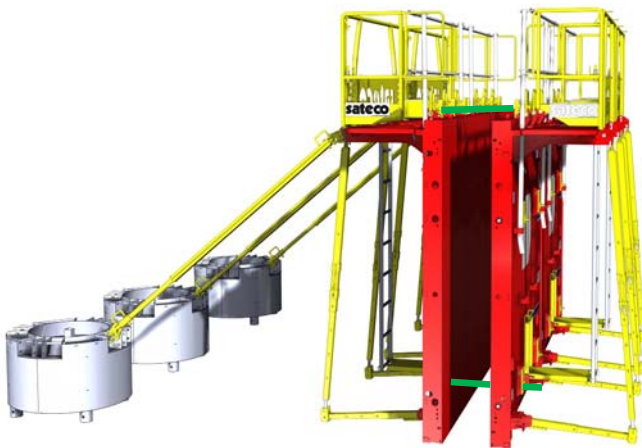

Mise en position du portique

Elinguer le portique par ses 2 oreilles de manutention

Le portique est en position fermée



Vérifier que tous les bras de relevage des portiques sont du même côté pour un même train de banches

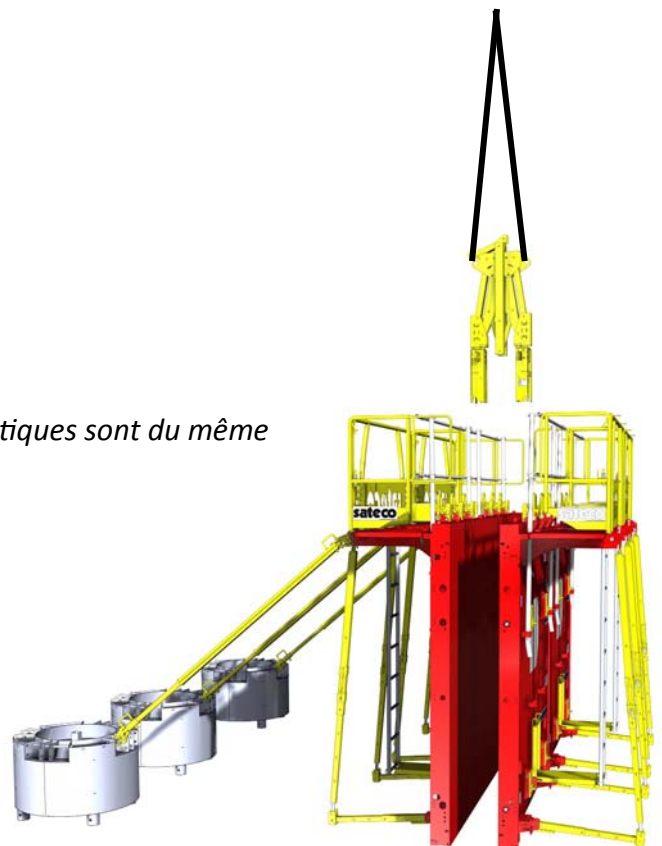
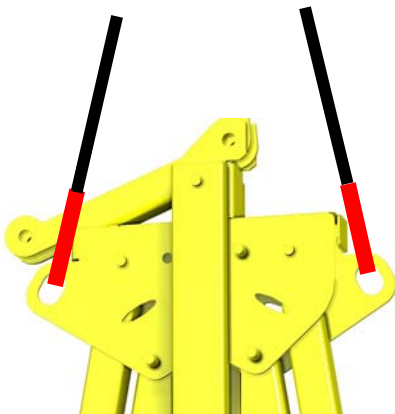

Fixation du portique

- Basculer l'anneau de levage de la banche côté platelage
- Positionner le pied du portique sur le bloc haut
- Descendre à l'aide de la vis, la main de serrage

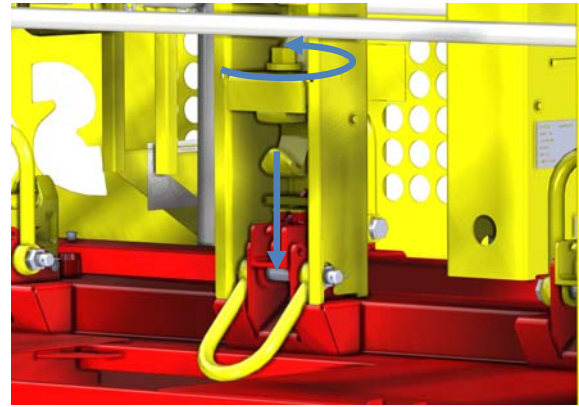
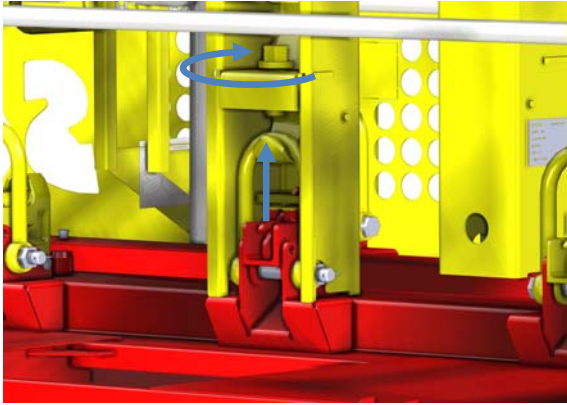

- Relever l'anneau de levage du panneau
- Remonter la main de serrage à l'aide de la vis
- Effectuer le serrage à l'aide de la clé de banche

Une fois l'opération effectuée sur tous les pieds des portiques vous pouvez désélinguer les portiques
Vous pouvez également enlever la stabilisation.

Position et nombre de portiques à utiliser : voir tableau élingage avec portique

Stabilisation par portique : voir le chapitre stabilisation par portique

Ouverture du portique

Elinguer au niveau du col de cygne

ou

Elinguer au niveau du pied du portique

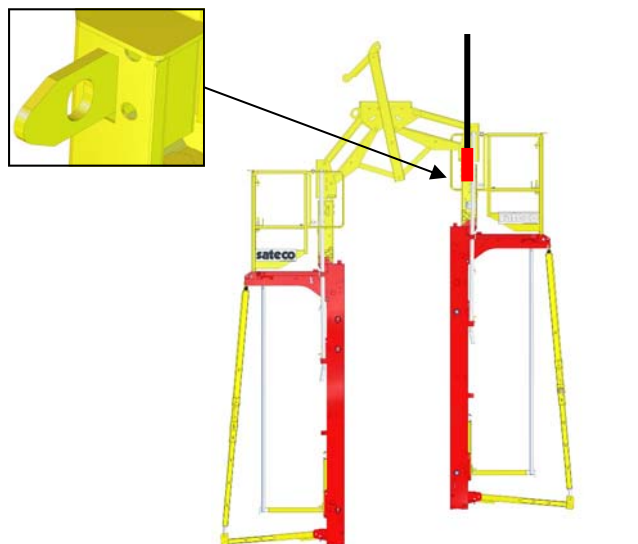
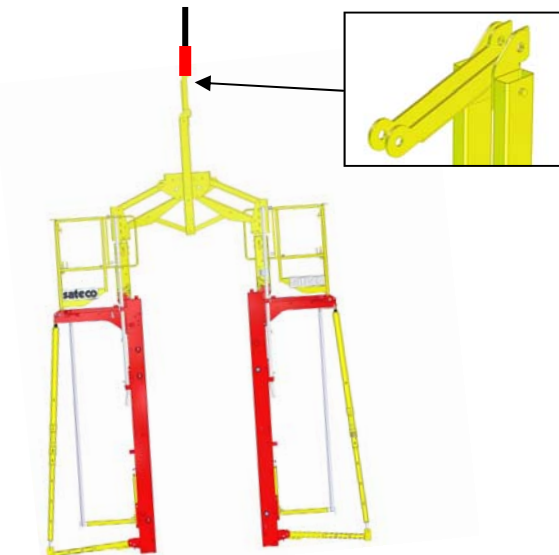

Contrôler le serrage des mains de serrage après la première manipulation puis de manière hebdomadaire





Transporter le train de banches

- Elinguer le train de banches par le col de cygne du portique
- Relever l'ensemble.
- Transporter jusqu'à la zone de coffrage
- Rentrer les vérins de pied
- Réceptionner le train de banches et positionner la face coffrante A contre la talonnette.
- Ajuster, si besoin, à la barre à mine le côté A uniquement et avant que B soit au sol.
- Poser les panneaux et mettre les béquilles de A et B en appui
- Désélinguer le train de banches.

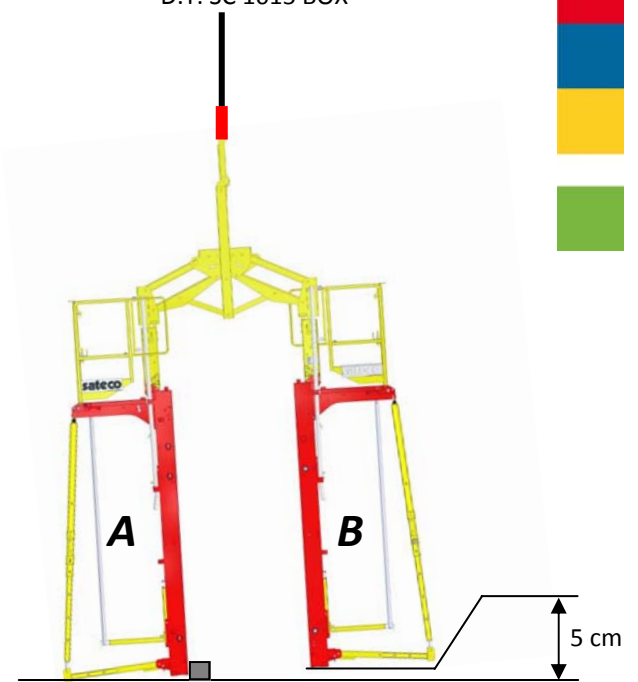

Fermeture du train de banches après préparation du voile

- Pour fermer le train, élinguer le portique au niveau du pied du côté B
- Lever le train de banches
- Fermer la banche à la cote souhaitée ou contre les cônes de réservation
- Reposer le train de banches

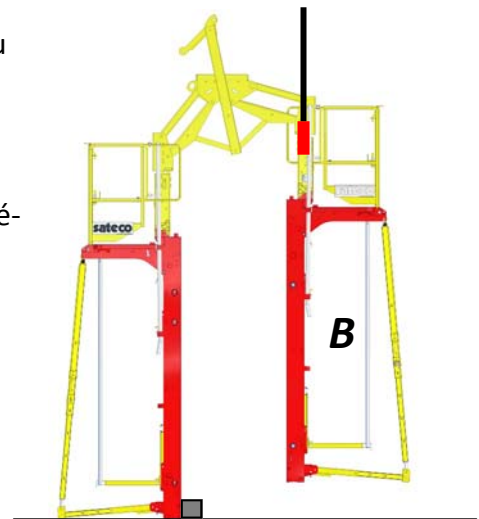

Les portiques assurent la stabilité des trains de banches, voir le chapitre stabilité



Utilisation d'un mannequin seulement sur la face A





Dimensions maxi-mini admissibles par le portique.

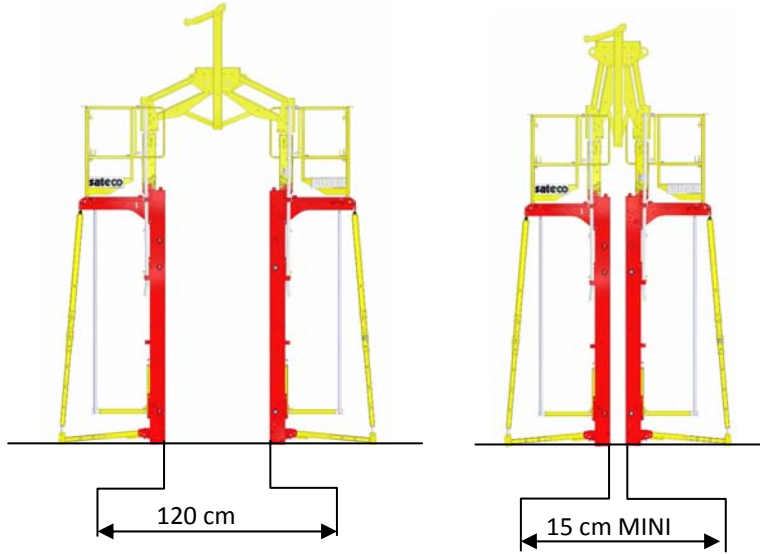

Décoffrage

- Positionner l'élingue à la verticale du train de banches dans l'axe du voile

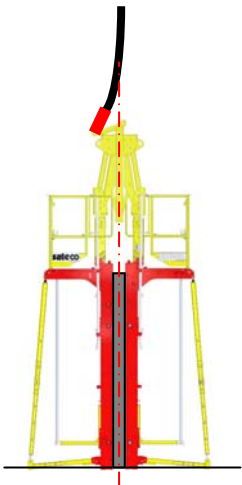

- Elinguer le col de cygne



- Relever le train de banches délicatement : vitesse lente

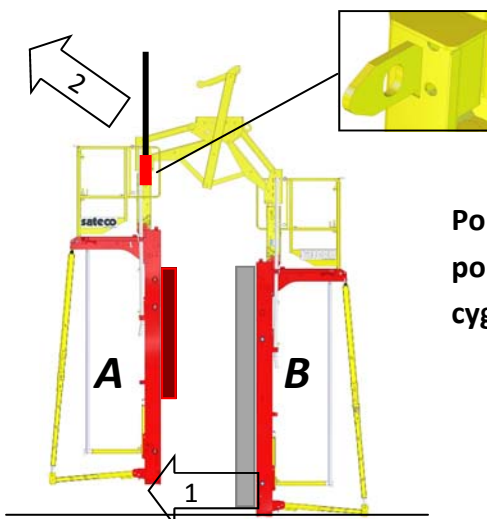

Pour décoffrer sans à-coups ou un mannequin, élinguer sur le portique pour dégager la face A. Reprendre ensuite le portique par le col de cygne.