

Réactions RH, RU, RV,  
voir chap. 02.31

DESIGNATION	CODE	POIDS
Rallonge de pied Ht 3.75m	02100110	14.5 kg
Rallonge de pied Ht 4.50m	02100210	19kg
Pied d'appui complémentaire	02410210	18kg
Contreventement M1	025521VG	9kg
Conteventement M2/M3	025523VG	18kg
Bracon 250-370	025501VP	20kg

**P.3.D**

**RALLONGE DE PIED D'APPUI**

Date : 13.05.15      Planche : 02.41.00      Indice : 05



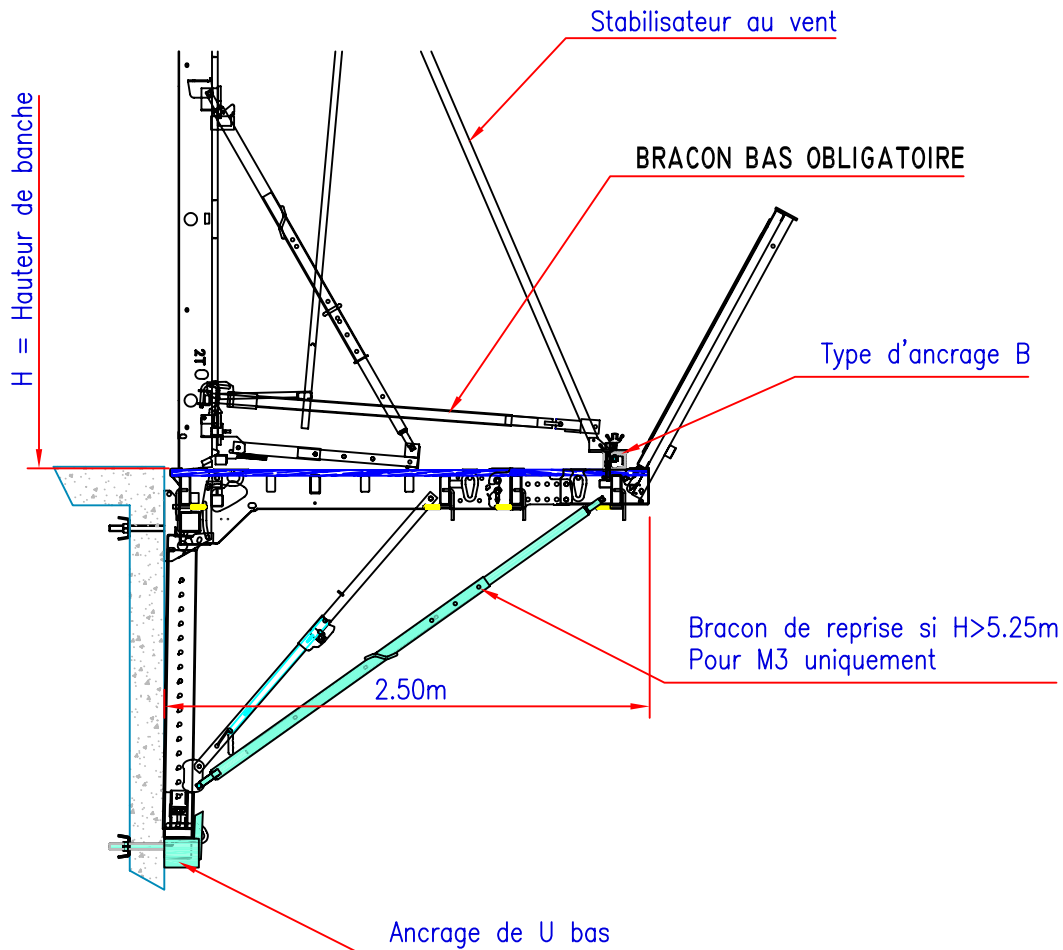

Pour vent 85km/h

HAUT. DE BANCHE H	LARG. P3D L	TYPE D'ANCRAGE	COMPLÉMENTS D'ANCRAGE
4.75 à 6.50 m	2.50 m	B	<ul style="list-style-type: none"> <li>- Ancrage de U bas obligatoire (2 par plateforme)</li> <li>- M3 : si <math>H &gt; 5.25</math> m, 3 ancrages de U bas et bracon reprise de charge obligatoire (1 par ferme)</li> </ul>

- Ancrage type "A" voir planche 02.42.00
- Ancrage type "B" voir planche 02.42.01
- Tampon d'appui, ancrage de U bas et bracon reprise de charge voir planche 02.42.02

P.3.D

ANCRAGE HT. BANCHE 4.75 à 6.50

Date : 30.06.07

Planche : 02.26.01

Indice : 02



## MODULE M2

1 palette de parpaings  
(1.00x1.00m - 2000kg maxi)

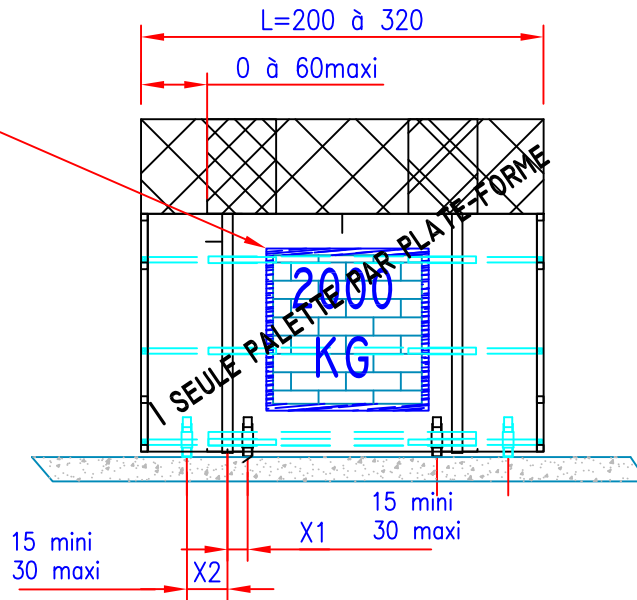

## MODULE M3

1 palette de parpaings  
(1.00x1.00m - 2000kg maxi)

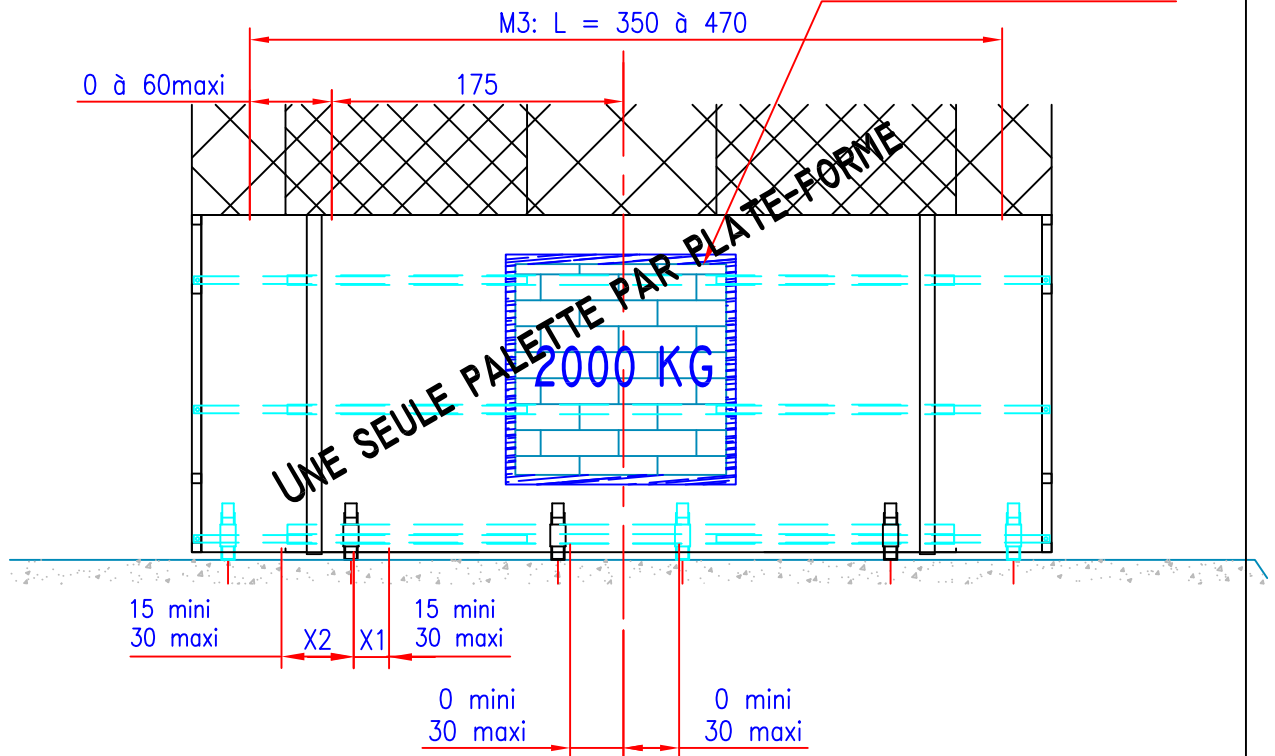

### REGLES DE POSITIONNEMENT :

- Largeur de la plate-forme: 1.70m
- Nombre d'attaches volantes: (standard ou sur dalle)
  - M2 : 2 attaches volantes
  - M3 : 3 attaches volantes

### UNE SEULE PALETTE PAR PLATE-FORME

- dimension mini 1.0 \* 1.0 m mini reposant sur 4 pieds de section mini 80 cm2
- **2000kg maxi** en tout point.
- La palette doit être chargée uniformément.



P.3.D

PLATE-FORME STAND. RECETTE À MATÉRIAUX  $\ell=1.70M$

Date : 16.09.14

Planche : 02.50.00

Indice : 07



## MODULE M2

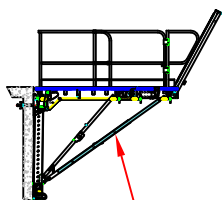

OBLIGATOIRE M2&M3:  
Bracon de reprise à  
chaque ferme

1 palette de parpaings  
(1.00x1.00m - 2000kg maxi)

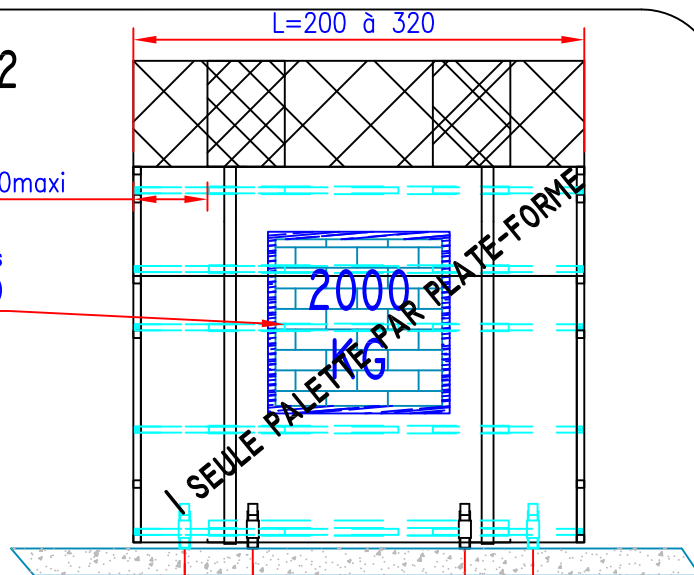

## MODULE M3

1 palette de parpaings  
(1.00x1.00m - 2000kg maxi)

M3 L = 350 à 470  
M4 L = 590 à 660

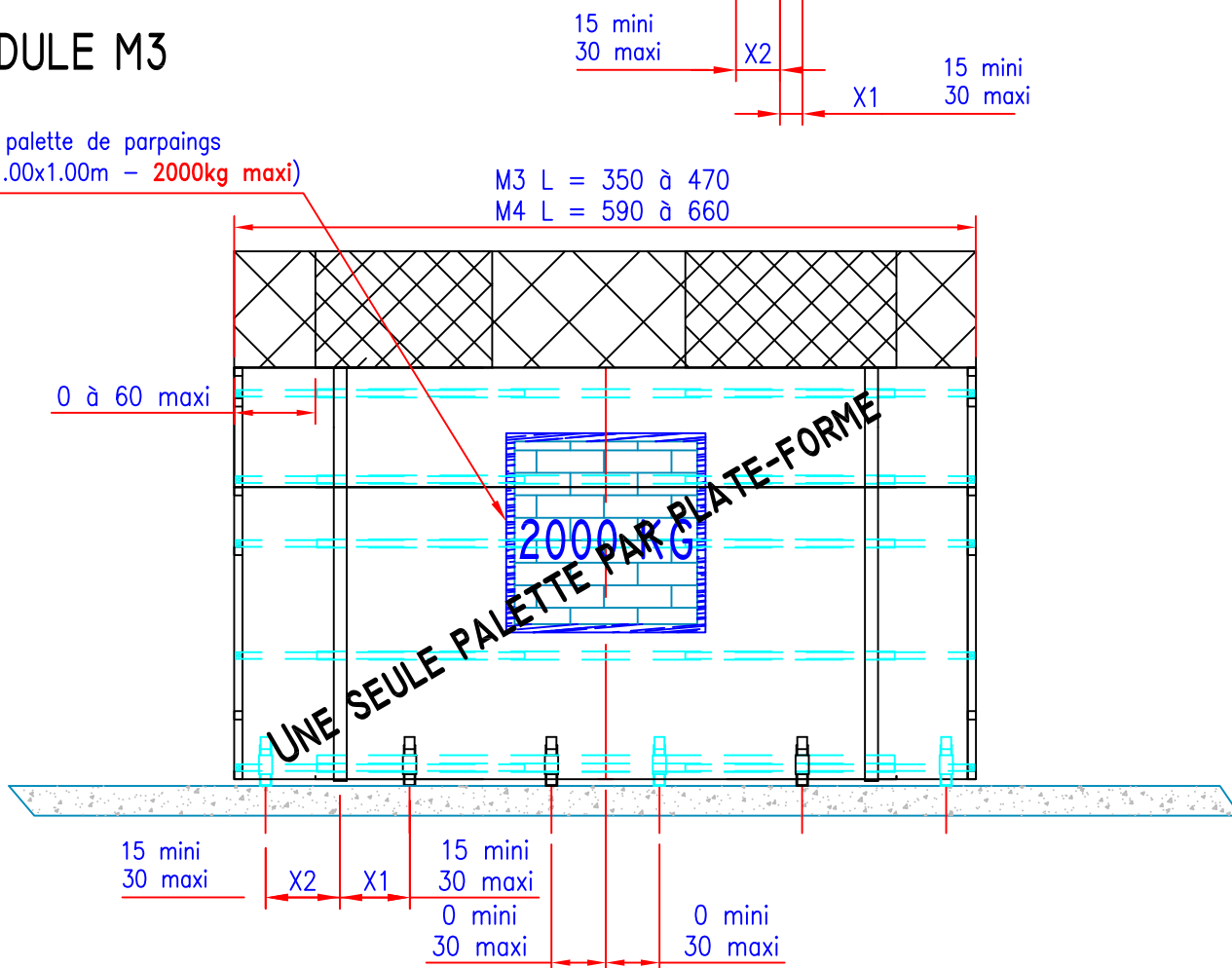

### REGLES DE POSITIONNEMENT :

- Largeur de la plate-forme: 2.50m
- Nombre d'attaches volantes: (standard ou sur dalle)
  - M2 : 2 attaches volantes
  - M3 : 3 attaches volantes

### 1 SEULE PALETTE PAR PLATE-FORME

Dimension 1.00x1.00m mini reposant sur 4  
pieds de section mini 80cm<sup>2</sup>

- 2000kg maxi en tout point.
- La palette doit être chargée uniformément.



P.3.D

PLATE-FORME STAND. RECETTE À MATÉRIAUX ℓ=2.50M

Date : 16.09.14

Planche : 02.50.01

Indice : 06

